

nextGen Pad 5

Ficha Técnica



Tableta de firma de 5" de nueva generación

Tableta de firma independiente y con conectividad de red, con un rendimiento de primer nivel

GENERAL

Fabricante	StepOver GmbH	StepOver GmbH Otto-Hirsch-Brücken 17 Dirección 70329 Stuttgart Alemania
País de procedencia	País en el que se realiza el desarrollo, la fabricación y el control de calidad.	Fabricado en Alemania
Número de pedido	Número de artículo GTIN	GTIN 4260130061470
Número de pedido con 3 años de garantía y EAN Code	Número de artículo GTIN	GTIN 4260130061654
Trazabilidad/número de serie	Cada Tableta de firmas está provisto de un número de serie único. El número de serie se puede leer en el firmware del dispositivo y consultar en la pantalla después de la inserción. Opcionalmente, en los proyectos de más de 500 unidades, se puede colocar el número de serie, en números y como código de barras, en la parte posterior del dispositivo (con coste adicional). Para las Tabletas de Firma con 3 años de garantía y EAN Code el número de serie está indicado en la parte trasera de la Tableta y en el Packaging.	Tipo de código de barras (opcional / con coste adicional / únicamente en pedidos directos a fábrica) Código 39

DIMENSIONES / CARCASA / COMPOSICIÓN

Material	Carcasa	PC/ABS
Anchura	Carcasa	16.3 cm
Profundidad	Carcasa	15.4 cm
Altura	Carcasa	1.9 cm
Peso	Tableta de firmas sin cable de conexión.	325 gramos
Vidrio	Vidrio templado químicamente sobre la pantalla.	

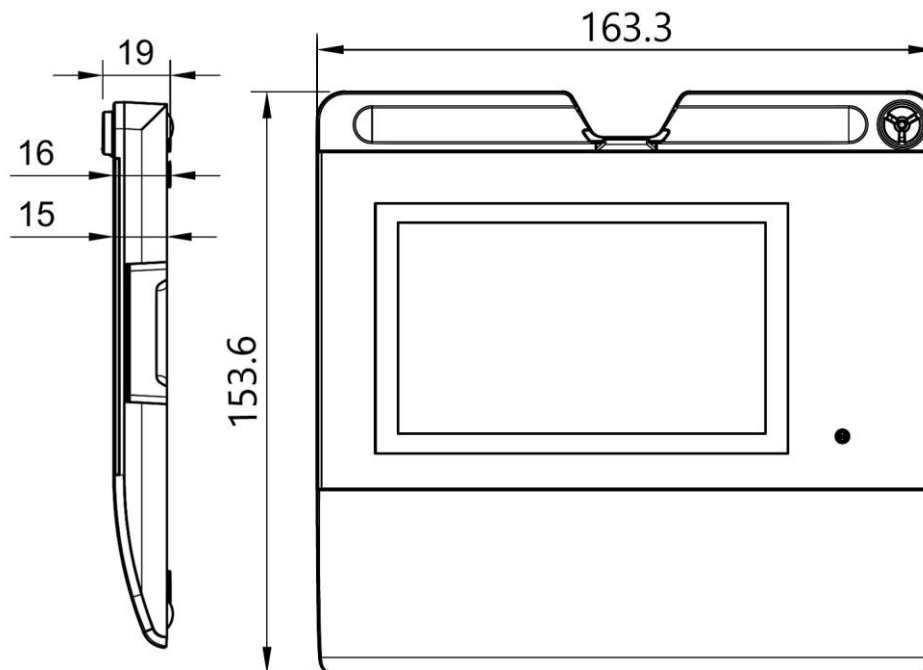

LÁPIZ

Tipo de lápiz	duraPen (lápiz electromagnético, sin batería).	duraPen 1
Resistencia a la presión del lápiz	Presión máxima que puede actuar sobre la punta del lápiz.	8 Newtons
Fijación del lápiz	Cordón textil fijado en la carcasa. Se puede cambiar fácilmente el lápiz sin herramientas.	

PANTALLA

Tipo de pantalla	Pantalla en color TFT	64k colores
Anchura	Superficie activa - pantalla	10.8 cm
Profundidad	Superficie activa - pantalla	6.5 cm
Brillo de la pantalla	Valores del brillo de la pantalla	Max. 245 cd/m ²

Definición X e Y de la pantalla incorporada:

Nota:

La pantalla de la Tableta de firmas muestra la firma en tiempo real y puede utilizarse para mostrar textos, documentos y botones virtuales.

Pantalla		800 x 480 píxeles
	La retroiluminación LED tiene una vida útil prevista de 20.000 horas de funcionamiento. La pantalla puede apagarse y encenderse de nuevo vía software (recomendable si el dispositivo está conectado a un ordenador encendido también fuera de las horas de trabajo, por ejemplo, para el funcionamiento del ordenador las 24 horas del día).	

Ángulo visión horizontal	Lado izquierdo / lado derecho	mín 60° - tipo 70°
Ángulo visión vertical	Anterior / posterior	mín 60° - tipo 70° / mín 45° - tipo 50°

Recursos de imagen estándar		Modo de espera: Si el cliente no ha cargado en la Tableta de firmas una presentación de diapositivas, en el modo de espera se muestra el número de serie, la versión de firmware, el logotipo del fabricante y otros datos.	Los documentos, las firmas y las imágenes promocionales se muestran solo a título de ejemplo.
		Presentación de diapositivas opcional: En el modo de espera se pueden mostrar imágenes publicitarias (presentación de diapositivas). La Tableta de Firmas dispone de una memoria interna con capacidad para al menos cuatro imágenes publicitarias intercambiables. El cliente puede cargar y cambiar las imágenes publicitarias/diapositivas.	
		Reproducción de vídeo opcional: En el modo de espera, se puede reproducir un vídeo. El vídeo se reproduce en bucle hasta que el dispositivo sale del modo de espera. Nota: La resolución del vídeo es inferior a la resolución nativa de la pantalla. El vídeo se ajusta al tamaño completo de la pantalla. Solo se admite el formato de vídeo especificado. La unidad no tiene altavoces y, por lo tanto, no reproduce sonido. El dispositivo cuenta con una memoria interna para un vídeo que puede durar hasta 30 minutos.	
		Firmar en el documento: El campo principal muestra el área del documento alrededor del campo de la firma. En el margen derecho de la pantalla, se muestra una barra con las funciones disponibles.	
		Visualización de documentos: En lo modo de vista de documento se puede ver un documento de varias páginas. En el documento se puede navegar con la barra de funciones que se encuentra en el margen derecho.	

FORMATOS DE ARCHIVOS COMPATIBLES

Formato del documento	PDF/A 1b, PDF/A 2b, PDF/A 3b, otros formatos PDF en función de las pruebas.	PDF/A	1b, 2b, 3b, otros Formatos PDF/A PDF, si se han probado
Presentación de diapositivas y formato de archivo de imagen	PNG, JPG, BMP	800 x 480	píxeles
Formato de archivo de video	Codec: VP8, Resolución: 512x300 se ajustará al tamaño de la pantalla, Bitrate 512K, Frecuencia de actualización 24 Hz.	512 x 300 píxeles / 512K Bitrate / 24Hz	VP8

CAPTURA DE LA FIRMA

Tipo de sensor	Tipo de sensor para la captura de fecha y firma.	ERT	Sensor
Duración del sensor	Número máximo de firmas posibles (con distintos lápices, si es necesario).	> 30 millones	Firmas
Material de sensor	Vidrio con zona de captura con sensor ERT situado debajo.	Vidrio templado químicamente	Material de acabado
Anchura	Área activa sensor ERT	10.8	cm
Profundidad	Área activa sensor ERT	6.5	cm
Resolución	Resolución de las coordenadas X e Y capturadas (sin interpolación/sin añadir unas coordenadas a otras).	X=3700 Y=3700	DPI/LPI
Precisión de la repetición	Precisión de la repetición de las mediciones X-Y.	+/- 0,4	mm
Resolución temporal	Paquete de coordenadas 4D (cada paquete está compuesto por las coordenadas X, Y, presión y tiempo).	500	Emissiones por segundo
Niveles de presión	Número máximo diferenciable de niveles de presión.	1024	Niveles de presión
Fuerza mínima	Mínima fuerza de escritura medible.	Aprox. 0.5	Newtons
Fuerza máxima	Máxima fuerza de escritura medible.	Aprox. 8	Newtons

SEGURIDAD

Protección de los datos biométricos	Proceso de cifrado patentado con una clave pública RSA almacenada de forma segura en la Tableta de Firmas y una clave privada RSA almacenada de forma segura en notaría para su descifrado en caso de disputa.		
Algoritmos de cifrado y algoritmos de firma	Nombre de los algoritmos criptográficos estándar que se utilizan para cifrar los datos biométricos en la tableta.	Hasta RSA 4096 bits, AES 256 bits, SHA 256 bits,	
Comunicación de datos entre el sensor ERT y la placa base	La transferencia de datos entre el sensor ERT y la placa base se realiza con cifrado AES-256. Antes de cada firma, se transmite al sensor una nueva clave generada aleatoriamente a través de un canal seguro. Esto asegura que los datos biométricos de la firma estén cifrados individualmente y protegidos eficazmente contra interceptación y ataques de repetición. Como resultado, la detección de apertura que se requería en modelos anteriores ya no es necesaria.	AES 256 bits	cifrado
Sistema antirrobo Kensington Slot	La parte posterior de la carcasa tiene una ranura de seguridad Kensington estándar. Esta ranura es apta para candados Kensington normales (barra en T) y cerraduras Kensington ClickSafe planas (por ejemplo, el modelo K64637WW con barra en T). En el interior, la ranura está reforzada con una placa metálica. Sólo debe aplicarse una fuerza leve/moderada al anclaje de seguridad ClickSafe, ya que de lo contrario la carcasa podría agrietarse.	Ranura para candados Kensington	
Sello de fecha	El sello de fecha y hora aplicado a cada firma requiere una batería interna para alimentar el reloj interno de la tableta. La fecha puede estar desviada hasta un día. Cuando está conectado mediante el kit de conexión Ethernet, la fecha también se puede obtener de un servidor de tiempo NTP.	Función opcional	
Reconocimiento de apertura (opcional)	La detección de apertura debe solicitarse en el momento de realizar el pedido (con coste adicional). No se puede activar posteriormente, ya que requiere una batería interna que suministra energía a una memoria interna de la Tableta de firmas. Esta memoria interna mantiene una clave única para cada Tableta de firmas mientras este reciba alimentación. Si se abre la carcasa, se interrumpe la alimentación y se borra la clave. La siguiente vez que se enciende la Tableta de firmas, el firmware integrado en el procesador principal detecta que la clave de la memoria volátil ya no es equivalente a la suya y, por tanto, que la Tableta de firmas puede haber sido manipulado. Si la Tableta de firmas supera la duración de la batería, este puede ser sustituido por StepOver. En este trámite, también se comprueba la integridad del dispositivo (manipulación) y se restablece la alarma.	Función opcional	Con coste adicional - únicamente en pedidos directos a fábrica

REQUISITOS DEL SISTEMA

Sistema operativo	No es necesario instalar ningún controlador. Windows, Mac OS y la mayoría de las distribuciones de Linux detectan el dispositivo como un dispositivo de red externo.	Windows 11 y versiones posteriores, Mac OS Catalina y versiones posteriores, distribuciones de Linux compatibles con USB 2.0 como mínimo
Uso con navegador web	Para poder utilizar este producto en su totalidad, necesita una de las siguientes plataformas de navegador web.	Chrome, Edge, Safari, Firefox
Compatibilidad de softwares	En caso de que no desee utilizar el dispositivo de firma con su navegador web, puede utilizarlo junto con el siguiente software.	eSignatureOffice 7.X o superior SimpleSigner 8.X o superior Print2NG (versión actual)
Interfaz para desarrolladores	La tableta de firmas dispone de una interfaz API REST que puede utilizarse para implementar la tableta de firmas con las aplicaciones del cliente.	API REST interna, Next Gen API (.NET) Interfaz swagger

CONECTIVIDAD / FUENTE DE ALIMENTACIÓN

Cable USB-C	USB-C a USB-C + adaptador USB-A incluido	Longitud	2 metros
Accesorios	Accesorios estándar incluidos	Cable USB, Manual de instrucciones multilingüe Adaptador USB-C a USB-A	1 unidad de cada
Consumo energético	Consumo máximo de energía	2.0	Watt (400 mA)
Conectividad	Encriptación HID. Este dispositivo no requiere ningún controlador HW, es reconocido directamente por Windows/Linux como un ratón o un teclado. Conmutable a transmisión en serie a través de USB (por ejemplo, para el reenvío de puertos en el Thin Client). Controladores para Windows, Windows Embedded y Win CE disponibles opcionalmente. También es compatible con Linux y Thin-OS.	USB-HID	Dispositivo USB 2.0
Accesorios (Adicional/no incluido)	Kit de conexión Ethernet 2.0. Kit de conexión PoE (estándar IEEE 802.3af) para el nextGen Pad 5 (con o sin inyector PoE)	Adaptador de red USB 2.0, 10/100Mbit con fuente de alimentación Slimline USB de 7,5 vatios	1 unidad de cada

OTRAS CARÁCTERÍSTICAS

Batería	Pila de botón (LI-MnO2). La pila de botón es necesaria para el reloj interno de tiempo real y la función opcional de "reconocimiento de apertura".	CR2032	Tipo
Temperatura de funcionamiento	Temperatura a la que puede funcionar la Tableta de firmas según las especificaciones anteriores.	0 hasta +50	°C Con un máx. de 90% HR sin condensación
	Temperatura a la que se puede transportar y almacenar el dispositivo.	-10 hasta +70	°C Con un máx. de 90% HR sin condensación
	Temperatura de almacenamiento para el lápiz electrónico (duraPen 1).	-20 hasta +70	°C Con un máx. de 65% HR sin condensación
Temperatura de almacenamiento		-20 hasta +65	°C Con un máx. de 95% HR sin condensación
	Temperatura de almacenamiento recomendada para el set.	-10 hasta +65	°C Con un máx. de 90% HR sin condensación
Conformidad	Certificaciones / homologaciones	CE, UKCA, WEE, RoHS	
Medidas de calidad por cada dispositivo	Pruebas de calidad de todos los dispositivos. Los informes de prueba se vinculan con el número de serie del dispositivo y el nombre abreviado del examinador y se ponen a disposición del cliente electrónicamente previa solicitud y sin coste adicional.	Se comprueba el funcionamiento y el error de medición de cada dispositivo	
Medidas de calidad generales	Selección de proveedores de componentes y procesos de fabricación estandarizados y documentados. StepOver GmbH coopera exclusivamente con proveedores de componentes con certificación ISO y ella misma trabaja según las directrices de la norma ISO.	EN ISO 9000 ff	
Reciclado	Este producto puede ser reciclado en gran medida. Para componentes como la carcasa, por ejemplo, se ofrecen correspondientemente los datos sobre los materiales utilizados.	Registro WEE no.	DE 27870259
Protección medioambiental	StepOver compensa sus emisiones de CO ₂ mediante una contribución a proyectos certificados de protección climática. Para más información, consulte: https://www.primaklima.org/stepover-gmbh	Producto neutro en CO ₂	
Plantilla de perforación	El dispositivo dispone de dos orificios para tornillos en la parte posterior para su montaje en sobremesa o en la pared.	Las medidas pueden consultarse en la web de StepOver	Descarga del documento PDF

nextGen Pad 5

Ficha Técnica



INFORMACIÓN IMPORTANTE:

Este producto está protegido por derechos de propiedad y patentes nacionales e internacionales.

Nos reservamos el derecho a realizar cambios técnicos para mejorar este producto.

Todos los nombres de hardware y software utilizados son nombres comerciales y/o marcas de los respectivos fabricantes/propietarios. El contenido y la estructura de esta documentación están protegidos por derechos de autor. La reproducción de información o datos, en particular el uso de textos, partes de textos o material gráfico, requiere del consentimiento previo de StepOver GmbH.

Deben respetarse las instrucciones de seguridad y uso recogidas en el manual de instrucciones. El manual de instrucciones puede consultarse en formato electrónico en: www.StepOverInfo.net/MAN

Este producto no está destinado a la importación, distribución ni el uso en los Estados Unidos. Por favor, póngase en contacto con StepOver International GmbH para los productos destinados al mercado estadounidense. www.StepOver.com/us

Copyright StepOver GmbH 2026

StepOver GmbH | Otto-Hirsch-Brücken 17 | 70329

Stuttgart | Alemania

HRB-Nr.23415 | Amtsgericht Stuttgart

Director general: Andreas Günther

Última actualización: 21.04.2026