

# nextGen Pad 5

## Technisches Datenblatt



### 5 Zoll Signaturpad der nächsten Generation

Netzwerkfähiges, autark arbeitendes Pad mit erstklassiger Performance

# nextGen Pad 5

## Technisches Datenblatt



### ALLGEMEINES

Hersteller	StepOver GmbH	StepOver GmbH Otto-Hirsch-Brücken 17 Anschrift 70329 Stuttgart Deutschland
Herkunftsland	Land, in dem die Entwicklung, Fertigung und Qualitätssicherung stattfindet.	"Made in Germany"
Bestellnummer	GTIN-Artikelnummer	GTIN 4260130061470
Bestellnummer mit 3 Jahren Garantie	GTIN-Artikelnummer	GTIN 4260130061654
Rückverfolgbarkeit/ Seriennummer	Jedes Signaturpad dieses Typs ist mit einer eindeutigen Seriennummer versehen. Die Seriennummer kann über die Firmware des Gerätes ausgelesen und nach dem Einstecken im Bildschirm abgelesen werden. Optional kann die Seriennummer in Projekten über 500 Stück in Zahlen und als Barcode auf der Rückseite des Gerätes angebracht werden (kostenpflichtig).	Barcode Typ (Optional / Aufpreispflichtig - Nur bei Bestellung ab Werk) Code 39

### ABMESSUNG / GEHÄUSE / BESCHAFFENHEIT

Material	Gehäuse	PC/ABS
Breite	Gehäuse	16.3 cm
Tiefe	Gehäuse	15.4 cm
Höhe	Gehäuse	1.9 cm
Gewicht	Signaturpad ohne USB-Kabel.	325 Gramm
Glas	Chemisch gehärtetes Glas über dem Display.	

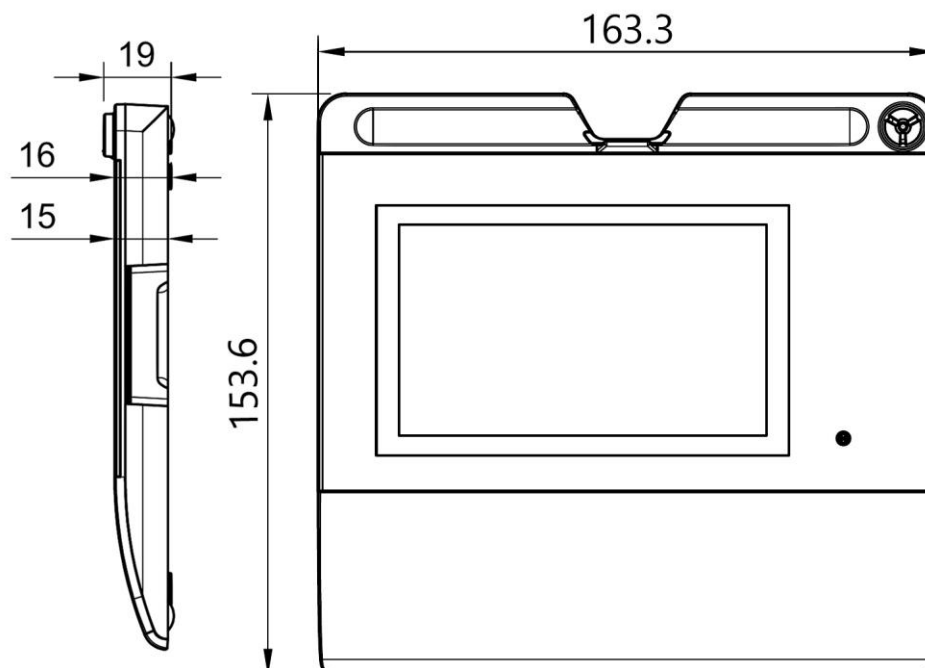

# nextGen Pad 5

## Technisches Datenblatt



### STIFT

Stift-Typ	duraPen (Elektro-magnetischer-Stift; batterieles).	duraPen 1
Stift Druckbelastbarkeit	Max. Druck, der auf die Stiftspitze wirken darf.	8 Newton
Stiftbefestigung	Textilschnur am Gehäuse befestigt. Stift kann ohne Werkzeug einfach gewechselt werden.	

### DISPLAY

Display-Typ	Farbdisplay TFT	64k Farben
Breite	Aktive Fläche - Display	10.8 cm
Tiefe	Aktive Fläche - Display	6.5 cm
Display-Helligkeit	Werte der Display-Helligkeit	Max. 245 cd/m <sup>2</sup>

X- und Y-Auflösung des eingebauten Farbbildschirms:

#### Hinweis:

Der Bildschirm des Pads zeigt die Unterschrift in Echtzeit an und kann zur Einblendung von Texten, Dokumenten und virtuellen Schaltflächen verwendet werden.

Bildschirm		800 x 480 Pixel
------------	--	-----------------

Die LED-Hintergrundbeleuchtung hat eine erwartete Lebensdauer von 20.000 Betriebsstunden. Der Bildschirm kann per Software abgeschaltet und wieder zugeschaltet werden (empfehlenswert, wenn das Gerät auch außerhalb der Arbeitszeit an einem eingeschalteten Computer angeschlossen ist z.B. bei 24/7 Computer-Betrieb).

Horizontaler Blickwinkel	Linke Seite / Rechte Seite	min 60° - typisch 70°
--------------------------	----------------------------	-----------------------

Vertikaler Blickwinkel	Vorne / hinten	min 60° - typisch 70° / min 45° - typisch 50°
------------------------	----------------	---



**Bereitschaftsmodus:** Hat der Kunde keine Diashow auf das Signatur Pad geladen, zeigt der Bereitschaftsmodus die Seriennummer, FW-Version, das Herstellerlogo und weitere Informationen an.



**Optionale Diashow:** Im Bereitschaftsmodus können Werbebilder (Diashow) angezeigt werden. Das Signatur Pad verfügt dazu über einen internen Speicher, für mindestens vier austauschbare Werbebilder. Die Werbebilder/Diashowbilder können seitens des Kunden geladen und geändert werden.



**Optionale Videowiedergabe:** Im Standby-Modus kann ein Video abgespielt werden. Das Video wird in einer Schleife abgespielt, bis das Gerät den Standby-Modus verlässt. Hinweis: Die Videoauflösung ist geringer als die native Bildschirmauflösung. Das Video wird auf die volle Bildschirmgröße skaliert. Es wird nur das angegebene Videoformat unterstützt. Das Gerät hat keine Lautsprecher und gibt daher keinen Ton wieder. Das Gerät verfügt über einen internen Speicher für ein Video, das bis zu 30 Minuten lang sein kann.

Standard-Bild-Ressourcen

Die dargestellten Dokumente, Unterschriften und Werbebilder, dienen lediglich der Illustration.



**Signieren im Dokument:** Im Hauptfeld wird der Dokumentenbereich rund um das Signaturfeld angezeigt. Am rechten Bildschirmrand wird eine Leiste mit verfügbaren Funktionen angezeigt.



**Dokument Ansicht:** Im Dokumentenansichts-Modus, können Benutzer ein mehrseitiges Dokument ansehen. Navigiert wird dabei, mit der am rechten Rand befindlichen Funktionsleiste.

### UNTERSTÜTZTE DATEIFORMATE

Format der Dokumentendatei	PDF/A 1b, PDF/A 2b, PDF/A 3b, andere PDF-Formate abhängig von den Tests.	PDF/A	1b, 2b, 3b, andere PDF Formate, falls getestet
Diashow und Bild Dateiformat	PNG, JPG, BMP	800x480	Pixel
Videodateiformat	Codec: VP8, Auflösung: 512x300 wird auf die Displaygröße skaliert, Bitrate 512K, Neustart Quote 24 Hz.	512x300 Pixel / 512K Bitrate / 24Hz	VP8

### UNTERSCHRIFTENERFASSUNG

Sensor-Typ	Sensortyp zur Erfassung von Signaturdaten.	ERT	Sensor
Sensor Belastbarkeit	Max. Anzahl der Unterschriften (mit unterschiedlichen Stiften, wenn notwendig).	> 30 Millionen	Unterschriften
Sensor-Material	Glas im Erfassungsbereich mit darunterliegendem ERT-Sensor.	Chemisch gehärtetes Glas	Oberflächenmaterial
Breite	Aktive Fläche ERT Sensor	10.8	cm
Tiefe	Aktive Fläche ERT Sensor	6.5	cm
Auflösung	Auflösung der erfassten X- und Y-Koordinaten (nicht interpoliert/ nicht hochgerechnet).	X=3700 Y=3700	DPI/LPI
Genauigkeit	Genauigkeit der Wiederholung von X-Y Messungen.	+/- 0.4	mm
Zeitliche Auflösung	4D-Koordinatenpakete (jedes Paket besteht aus X, Y, Druck und Zeitangabe).	500	Ausgaben pro Sekunde
Druckauflösung	Maximal differenzierbare Anzahl an Druckstufen.	1024	Druckstufen
Minimaldruck	Der schwächste minimal messbare Schreibdruck.	ca. 0.5	Newton
Maximaldruck	Der stärkste maximale messbare Schreibdruck.	ca. 8	Newton

### SICHERHEIT

Schutz der biometrischen Daten	Patentiertes Verschlüsselungsverfahren mit im Signaturpad sicher hinterlegtem RSA Public Key und beim Notar sicher hinterlegtem RSA Private Key zur Entschlüsselung im Streitfall.		
Verschlüsselungs-Algorithmus	Name der verwendeten kryptographischen Standard-Algorithmen, die bei der Verschlüsselung im Pad zum Einsatz kommen.	Bis zu RSA 4096 Bit. AES 256 Bit, SHA 256 Bit,	
Datenkommunikation zwischen ERT-Sensor und Hauptplatine	Die Datenübertragung zwischen ERT-Sensor und Hauptplatine erfolgt mit AES-256-Verschlüsselung. Vor jeder Signatur wird ein neuer, zufällig generierter Schlüssel über einen sicheren Kanal an den Sensor übertragen. Dadurch sind die biometrischen Daten der Signatur individuell verschlüsselt und effektiv vor Abhören und Replay-Angriffen geschützt. Die in vorherigen Modellen benötigte Öffnungserkennung wird dadurch überflüssig.	AES 256 Bit	Verschlüsselung
Diebstahlschutz Kensington-Slot	Das Gehäuse verfügt über einen Kensington Slot. Dieser Slot ist geeignet für normale Kensington Schlösser (T-Bar) und für flache ClickSafe Kensington-Schlösser (z.B. Modell K64637WW mit T-Bar). Der Slot ist innen mit einem Metallplättchen verstärkt. Bei Verwendung eines ClickSafe Locks ist der Schließkopf (ClickSafe Security Anchor) nur mit leichter/mäßiger Kraft anzuziehen, da sonst Risse im Gehäuse entstehen könnten.	Slot für Schlösser von Kensington	
Datumsstempel	Der Datums- und Zeitstempel, der auf jeder Unterschrift angebracht ist, benötigt eine interne Batterie, die eine interne Pad-Uhr mit Strom versorgt. Das Datum kann bis zu einem Tag abweichen. Das Datum kann bei Anschluss über das Ethernet Connection Kit auch über einen NTP-Zeitserver bezogen werden.	Optionale Funktion	
Öffnungserkennung (optional)	Die Öffnungserkennung muss bei Bestellung geordert werden (aufpreispflichtig). Sie kann nicht nachträglich aktiviert werden, da sie eine interne Batterie benötigt, welche einen pad-internen Speicher mit Strom versorgt. Dieser pad-interne Speicher hält einen, für jedes Pad einmaligen, Schlüssel vor, solange er mit Strom versorgt wird. Wird das Gehäuse geöffnet, so wird die Stromversorgung unterbrochen und der Schlüssel gelöscht. Bei der nächsten Inbetriebnahme stellt die im Hauptprozessor integrierte Firmware fest, dass der Schlüssel des flüchtigen Speichers nicht mehr äquivalent zum eigenen ist und somit, dass das Signatur Pad möglicherweise manipuliert wurde. Sollte das Signatur Pad die Lebensdauer der Batterie überschreiten, kann diese durch StepOver erneuert werden. In diesem Zuge wird auch das Gerät auf seine Unversehrtheit (Manipulation) geprüft und der Alarm zurückgesetzt.	Optionale Funktion	Aufpreispflichtig - Nur bei Bestellung ab Werk.

### SYSTEMVORAUSSETZUNGEN

Betriebssystem	Eine Treiberinstallation ist nicht notwendig. Das Gerät wird von Windows, Mac OS und den meisten Linux-Distributionen als externes Netzwerkgerät erkannt.	Windows 11 und darüber, Mac OS Catalina und darüber, Linux- Distribution mit min. USB 2.0 Unterstützung
Nutzung mit einem Webbrowser	Um dieses Produkt vollständig nutzen zu können, benötigen Sie eine der folgenden Webbrowser-Plattformen.	Chrome, Edge, Safari, Firefox
Software-Kompatibilität	Falls Sie die Signaturerstellungseinheit nicht nur mit Ihrem Webbrowser verwenden möchten, können Sie sie zusammen mit der folgenden Software nutzen.	eSignatureOffice 7.X oder höher SimpleSigner 8.X oder höher Print2NG (aktuelle Version)
Entwickler Interface	Signaturpad hat ein REST API Interface, das benutzt werden kann, um das Signaturpad in einen Kundenanwendung einzubinden.	Internal REST API Next Gen API (.NET) swagger Interface

### VERBINDUNG / STROMVERSORGUNG

USB-C Kabel	USB-C auf USB-C + mitgelieferten USB-A Adapter	Länge 2 Meter
Zubehör	Standardmäßig beigelegtes Zubehör	USB-C Kabel, Adapter USB-A Stecker auf USB-C Buchse, je 1 Stück mehrsprachige Betriebsanleitung
Stromverbrauch	Maximale Stromaufnahme	2.0 Watt (400 mA)
Art der Übertragung	Verschlüsseltes HID. Dieses Gerät benötigt keine HW- Treiber, es wird von Windows/Linux direkt erkannt wie eine Maus oder Tastatur. Umschaltbar auf serielle Übertragung via USB (u.a. für Portweiterleitung am Thin-Client). Treiber für Windows, Windows Embedded und Win CE optional verfügbar. Zudem kompatibel zu Linux und Thin-OS.	USB-HID USB 2.0 Gerät
Zubehör (zusätzlich / nicht enthalten)	Ethernet Connection Kit 2.0. POE Connection Kit (IEEE802.3af-Standard) für das nextGen Pad 5 (mit oder ohne POE Injector)	USB 2.0 Netzwerk Adapter, 10/100Mbit mit USB je 1 Stück Stromversorgung 7,5 Watt

### SONSTIGE EIGENSCHAFTEN

Batterie	Knopfzelle (LI-MnO <sub>2</sub> ). Die Knopfzelle wird für die interne Echtzeituhr und die optionale „Öffnungserkennung“ benötigt.	CR2032	Typ
Betriebstemperatur	Temperatur, bei der das Pad entsprechend den obigen Angaben betrieben werden kann.	0 bis +50	°C   Bei max. 90% RH nicht kondensierend
Lagertemperatur	Temperatur, bei der das Gerät transportiert und gelagert werden kann.	-10 bis +70	°C   Bei max. 90% RH nicht kondensierend
	Lagertemperatur für den elektronischen Stift (duraPen 1).	-20 bis +70	°C   Bei max. 65% RH nicht kondensierend
	Empfohlene Lagertemperatur für das Set.	-20 bis +65  -10 bis +65	°C   Bei max. 95% RH nicht kondensierend °C   Bei max. 90% RH nicht kondensierend
Konformität	Zertifizierungen / Zulassungen	CE, UKCA, WEE, RoHS	
Qualitätssichernde Maßnahmen pro Gerät	QS-Tests aller Geräte. Die Testprotokolle werden mit der Seriennummer des Gerätes und dem Namens-Kürzel des Testers verknüpft und werden dem Kunden auf Anfrage kostenlos elektronisch zur Verfügung gestellt.	Einzeltest jedes Gerätes auf Funktion und Messabweichung	
Qualitätssichernde Maßnahmen allgemein	Auswahl von Bauteilzulieferern und standardisierte, dokumentierte Fertigungsabläufe. Die StepOver GmbH kooperiert ausschließlich mit ISO-zertifizierten Bauteilzulieferern und arbeitet selbst nach den Vorgaben der ISO-Norm.	EN ISO 9000 ff	
Recycling	Dieses Produkt kann in großen Teilen recycelt werden. Bauteile, wie Gehäuse etc. sind dementsprechend mit den Angaben über die verwendeten Materialien gekennzeichnet.	WEE-Registrierungsnr.	DE 27870259
Umweltschutz	StepOver kompensiert die anfallenden CO <sub>2</sub> Emissionen durch einen Klimaschutzbeitrag für zertifizierte Klimaschutzprojekte. Mehr Informationen hierzu finden Sie hier: <a href="https://www.primaklima.org/stepover-gmbh">https://www.primaklima.org/stepover-gmbh</a>	CO <sub>2</sub> -neutrales Produkt	
Bohrschablone	Rückseite über zwei Schraubenlöcher für eine Tisch- oder Wandmontage.	Abmessungen finden Sie auf der StepOver-Website	<a href="#">Download PDF Dokument</a>

# nextGen Pad 5

## Technisches Datenblatt



### WICHTIGE HINWEISE:

Dieses Produkt ist durch nationale und internationale Schutzrechte und Patente geschützt.

Technische Änderungen, die der Verbesserung dieses Produktes dienen, sind vorbehalten!

Alle verwendeten Hard- und Softwarenamen sind Handelsnamen und/oder Warenzeichen der jeweiligen Hersteller/Inhaber. Inhalt und Struktur dieser Dokumentation ist urheberrechtlich geschützt. Die Vervielfältigung von Informationen oder Daten, insbesondere die Verwendung von Texten, Textteilen oder Bildmaterial bedarf der vorherigen Zustimmung der StepOver GmbH.

Die Einhaltung der Sicherheits- und Handhabungshinweise der Bedienungsanleitung sind zu beachten. Sie finden die Bedienungsanleitung in elektronischer Form unter: [www.StepOverInfo.net/MAN](http://www.StepOverInfo.net/MAN)

Dieses Produkt ist nicht für den Import, Vertrieb und Gebrauch in den USA vorgesehen. Bitte wenden Sie sich für Produkte für den US-Markt an die StepOver International GmbH. [www.StepOver.com/us](http://www.StepOver.com/us)

Copyright StepOver GmbH 2026

StepOver GmbH | Otto-Hirsch-Brücken 17 | 70329

Stuttgart | Deutschland

HRB-Nr.23415 | Amtsgericht Stuttgart

Geschäftsführer: Andreas Günther

Letzte Aktualisierung: 21.04.2026